

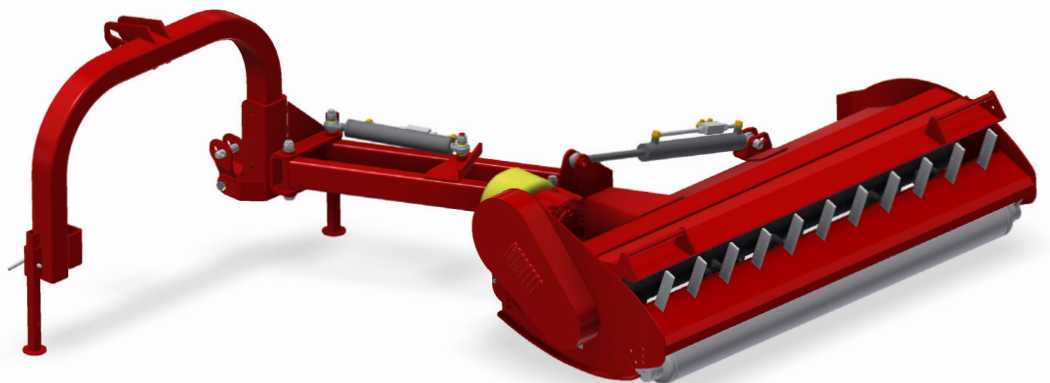

SEITENMULCHER
FÜR TRAKTOREN



TRL-M



MADE IN ITALY

SEITENMULCHER TRL-M

(INTERNEM GETRIEBEKASTEN)

Die **Seitenmulcher TRL-M** bieten die Möglichkeit, auf ebenen oder geneigten Flächen zu arbeiten, da sie über die Fahrbahn des Traktors hinausragen können. Die Serie TRL-M eignet sich für Traktoren mit mittlerer Leistung und **kann sowohl auf Gras als auch auf Ästen mit einem Durchmesser von bis zu 3–3,5 cm eingesetzt werden.**

- Schutz- und Sicherheitsvorrichtungen nach CE-Norm
- Sandstrahlung und hochbeständige Pulverbeschichtung im Ofen
- 2 Jahre Garantie

SERIENMÄSSIG:

Schutz für Riemengehäuse
Schlegel oder universelle Y-Messer
Hydraulizylinder mit Durchflussreglern
Anti-Schock-Gelenk





Einstellbarer Spanner
Aufklappbare Klappe für die Wartung
Schmierung von der Außenseite des Riemengehäuses
Antriebseinheit mit eingebautem Freilauf

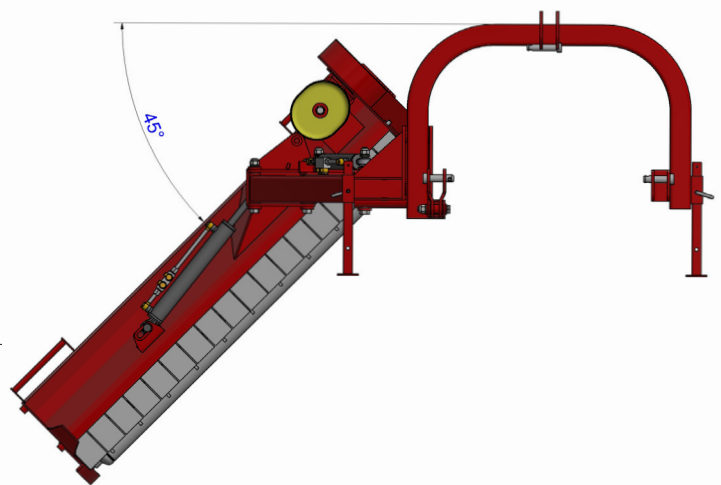

Abb. 1 Schlegelmäher TRL-M in geschlossener Position

Abb. 2 Schlegelmäher TRL-M in ausgefahrener und geneigter Position

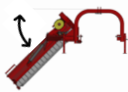

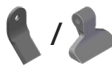
MOD.	 (CM)	MAX.  (CM)		 KG	 (KW/ HP)	
TRL-M 140	137	120	+ 90 ° / - 50 °	320	26-33/ 40	28-14
TRL-M 160	157	120	+ 90 ° / - 50 °	355	30-37/ 45	32-16
TRL-M 180	172	120	+ 90 ° / - 50 °	380	33-41/ 50	36-18

EXTRA:

Doppeltes Gehäuse
Kardanwelle S5 L = 1.610

Kardanwelle S6 L = 1.610

SEITENMULCHER TRL-M

(EXTERNEM GETRIEBEKASTEN)

Die **Ausführung E** hat den Antriebskasten außen an der Verkleidung und **ermöglicht so ein größeres Ausfahren des Mulchkörpers**. Gerade wegen der großen Neigung, die er erreichen kann, benötigt er eine homokinetische Kardanwelle.

- Schutz- und Sicherheitsvorrichtungen nach CE-Norm
- Sandstrahlung und hochbeständige Pulverbeschichtung im Ofen
- 2 Jahre Garantie

SERIENMÄSSIG:

Schutz für Riemengehäuse
Schlegel oder universelle Y-Messer
Hydraulikzylinder mit Durchflussreglern
Anti-Schock-Gelenk





Einstellbarer Spanner
Aufklappbare Klappe für die Wartung
Schmierung von der Außenseite des Riemengehäuses
Antriebseinheit mit eingebautem Freilauf



Abb. 1 Schlegelmäher **TRL-M E** in gestreckter und geneigter Position

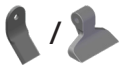

Abb. 2 Detail **Rotor mit Schlegel** für TRL-M
(Schlegegewicht Kg 1,05)

MOD.	 ←→ (CM)	MAX. ←→ (CM)		 KG	 (KW/ HP)	
TRL- M 140 E	137	160	+ 90 °/ - 50 °	330	26-33/ 40	28-14
TRL- M 160 E	157	160	+ 90 °/ - 50 °	365	30-37/ 45	32-16
TRL- M 180 E	172	160	+ 90 °/ - 50 °	390	33-41/ 50	36-18

EXTRA:

Doppeltes Gehäuse
Kardanwelle S5 L = 1.610

Kardanwelle S6 L = 1.610



www.meccanicamorellato.it

MECCANICA MORELLATO S.r.l.

Via Provinciale, 36
35010 Carmignano di Brenta (PD)
Tel. 049 595 7274
info@meccanicamorellato.it

